



FR LAMPADAIRE SOLAIRE À LED AVEC DÉTECTEUR DE MOUVEMENT

Manuel d'instructions et d'utilisation
Traduction de la notice originale

EN SOLAR LED STREET LIGHT WITH MOTION SENSOR

User and maintenance manual
Original instructions

IT LAMPIONE SOLARE A LED CON SENSORE DI MOVIMENTO

Manuale di istruzione e di manutenzione
Traduzioni delle istruzioni originali

Réf. / Art. Nr. : PRLUMSOLMP1400 / 160316

**AVERTISSEMENT :**

Lire et assimiler ce manuel avant d'assembler ou d'utiliser ce produit.
Une utilisation incorrecte du produit pourrait causer de graves blessures et des dommages.
Conserver ce manuel pour pouvoir le consulter ultérieurement.

Note : Informations et photos non contractuelles susceptibles d'être modifiées sans préavis.
Le produit livré peut être différent par rapport aux photos.
Sous réserve de modifications techniques.

**WARNING:**

Carefully read this instruction manual before operating this appliance.
Incorrect operation may cause injury and/or damages.
Please keep this manual for future reference.

Note : Non-contractual information and photos, which may be changed without prior notice.
Actual product may differ from illustrative photos.
Subject to technical changes and improvements.

**ATTENZIONE:**

Leggere attentamente questo manuale di istruzioni prima di utilizzare l'attrezzo.
Il funzionamento non corretto può causare lesioni e/o danni.
Conservare il presente manuale per futuri consulti.

Nota : Informazioni e foto sono da intendersi non contrattuali in quanto possono essere soggette a modifiche senza preavviso.
Il prodotto può essere differente in relazione alle foto.
Salvo riserva di modifiche tecniche.

FR – Traduction de la notice originale

I. Nomenclature

III. Consignes de sécurité

V. Utilisation

II. Caractéristiques

IV. Mise en route

VI. Entretien et Entreposage



I. NOMENCLATURE

Voir Fig. 1

II. CARACTERISTIQUES

Voir Tableau 1









III. CONSIGNES DE SECURITE

	AVERTISSEMENT! Lisez tous les avertissements de sécurité et toutes les instructions. <i>Le non-respect des avertissements et des instructions peut entraîner un choc électrique, un incendie et / ou des blessures graves.</i>
	AVERTISSEMENT! <i>Pour réduire le risque de blessure, lisez le manuel d'instructions et comprenez la machine avant utilisation.</i>
	AVERTISSEMENT! <i>Lors de l'utilisation d'outils électriques, des précautions de sécurité de base doivent toujours être suivies pour réduire les risques d'incendie, de choc électrique et de blessures.</i>

Conserver tous les avertissements et toutes les instructions pour pouvoir s'y reporter ultérieurement.

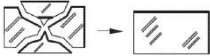
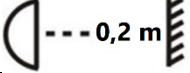
Conserver ce manuel à portée de main pour toute référence ultérieure. Laisser le manuel avec le produit (par ex. lors de son utilisation, lors de son prêt, lors de la cession ou transfert de propriété du produit).

Symboles (Explication des symboles présents sur l'outil, le cas échéant)

	Signale un risque de blessures graves et/ou dommages et/ou de détérioration du produit en cas de non-respect des consignes
	L'outil est conforme aux exigences des directives européennes.
	Les produits électriques usagés ne doivent pas être jetés avec les déchets ménagers. Déposer l'appareil en fin de vie à la déchetterie ou au centre de recyclage le plus proche. Demander conseil aux autorités locales ou à votre déchetterie locale
	Produit avec une batterie Li-ion intégrée. Consultez votre autorité locale pour obtenir des conseils sur l'élimination et le recyclage.
	Protection électrique de classe III
	Remplacez immédiatement tout verre de sécurité cassé ou fissuré.
	La distance minimale des objets éclairés est de 0,2 m.
	Ne dirigez pas le faisceau lumineux directement vers les yeux.
	Tenir les personnes (en particulier les enfants) et les animaux éloignés du produit.
	Ne pas incinérer ou jeter au feu.

3.1- Avertissements de sécurité généraux

- Comprendre le produit. Lisez et suivez les instructions de ce manuel.
- Ne démontez pas et ne modifiez pas le produit.
- N'utilisez pas ce produit s'il n'est pas complètement assemblé ou si des pièces semblent manquantes ou endommagées.
- Tenez les enfants et les spectateurs éloignés lors de l'utilisation de ce produit.
- Le nettoyage et l'entretien par l'utilisateur ne doivent pas être effectués par des enfants.
- Utilisez les fixations / accessoires spécifiés par le fabricant.
- Effectuez l'entretien et la maintenance uniquement par du personnel qualifié.

3.2- Instructions de sécurité supplémentaires pour l'outil électrique

- Lorsque l'outil n'est pas utilisé ou avant d'effectuer le nettoyage, éteignez-le.
- N'utilisez pas d'outils électriques dans des atmosphères explosives, par exemple en présence de liquides, gaz ou poussières inflammables.
- Conserver les étiquettes et la plaque signalétique pendant toute la durée de service.
- N'utilisez pas l'outil électrique si l'interrupteur ne s'allume et ne s'éteint pas. Tout outil électrique qui ne peut pas être contrôlé avec l'interrupteur est dangereux et doit être réparé.
- Conservez l'outil électrique inactif hors de la portée des enfants et ne laissez pas des personnes qui ne connaissent pas le produit ou les instructions utiliser l'outil électrique.

3.3- Consignes sur l'utilisation de cette lampe solaire LED

- Ce produit est destiné à un usage domestique en extérieur.
- La source lumineuse LED n'est pas remplaçable. Lorsqu'ils arrivent en fin de vie, l'ensemble du luminaire doit être remplacé.
- N'utilisez pas le produit si le verre de sécurité est brisé ou fissuré. Remplacez le verre de sécurité avant de réutiliser le produit.
- Ne regardez pas directement le faisceau lumineux, ne dirigez pas le faisceau lumineux vers des personnes ou des animaux, et surtout ne pointez pas vers les yeux ou le visage.
- Ne couvrez pas la tête de la lampe lorsque vous utilisez le produit, elle pourrait surchauffer.
- La batterie rechargeable du produit ne peut pas être remplacée. N'essayez jamais d'ouvrir, de démonter, de modifier ou de réparer la batterie pour quelque raison que ce soit. Cela peut provoquer un court-circuit, un incendie ou des brûlures.
- N'ouvrez pas le boîtier et faites réparer le produit uniquement par des professionnels qualifiés.
- N'exposez pas le produit à une chaleur excessive telle que la lumière directe du soleil ou le feu.
- Une fuite de liquide de batterie peut provoquer des brûlures chimiques en cas de contact avec la peau ou d'autres parties du corps. Nettoyez le liquide de batterie qui a fui avec un chiffon absorbant sec et portez des gants de protection.
- N'utilisez pas les outils dans des opérations qui dépassent l'usage prévu.

IV. MISE EN ROUTE

4.1- Déballage

- Retirez le produit de son emballage
- Vérifiez si le produit et les accessoires (le cas échéant) sont intacts.

4.2- Contenu

- 1 lumière LED solaire
- 1 manuel d'instructions

4.3- Mise en place

Sélection d'un site approprié

- La lumière fonctionne mieux à une hauteur de 1,8 à 2,0 mètres au-dessus du niveau du sol.
- Il est important que le lieu d'installation soit éloigné des zones ombragées, comme sous les arbres.
- Le capteur de mouvement doit être orienté dans la direction dans laquelle le mouvement doit être détecté.
- Assurez-vous qu'il n'y a aucune autre source de lumière qui pourrait interférer avec les capteurs.

Montage mural

- Retirez la tête de lampe du support (4), voir Fig. 2a).
- Installez solidement le support sur le mur à l'aide des vis et des chevilles murales en plastique fournies, voir Fig. 2b).
- Remettez la tête de lampe dans le support, voir Fig. 2c).
- Réglez l'angle de la tête de lampe au niveau de la charnière (6), voir Fig. 2d).

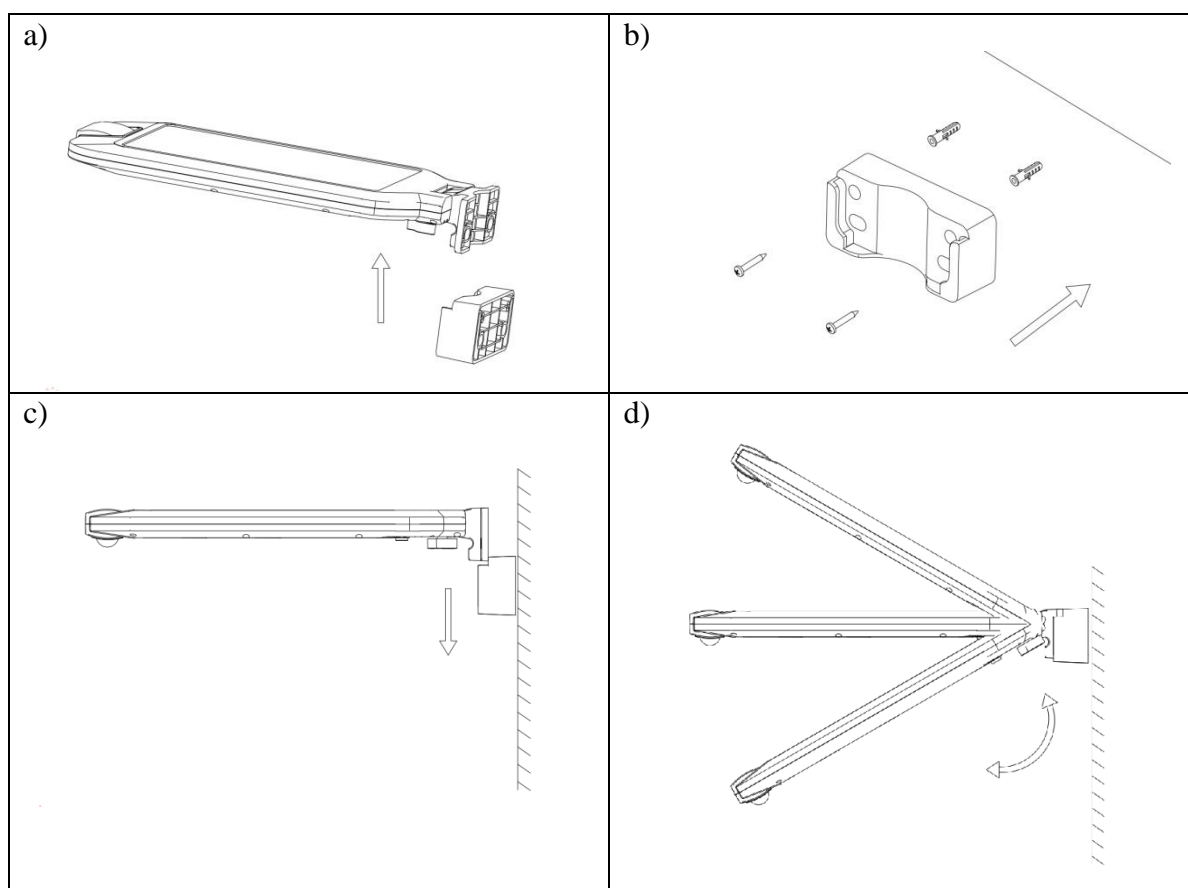

Fig. 2

Installation sur lampadaire

- Retirez la tête de lampe du support (4), voir Fig. 3a).
- Placez la base de la tête de lampe et le support autour du lampadaire, comme illustré sur la figure 3b).
- Montez solidement la lampe sur le lampadaire avec les boulons en U ronds et les écrous à oreilles fournis, reportez-vous aux figures 3c) et 3d) pour plus de détails.
- Réglez l'angle de la tête de lampe au niveau de la charnière (6), voir fig. 3e).
- Assurez-vous que le lampadaire est stable.

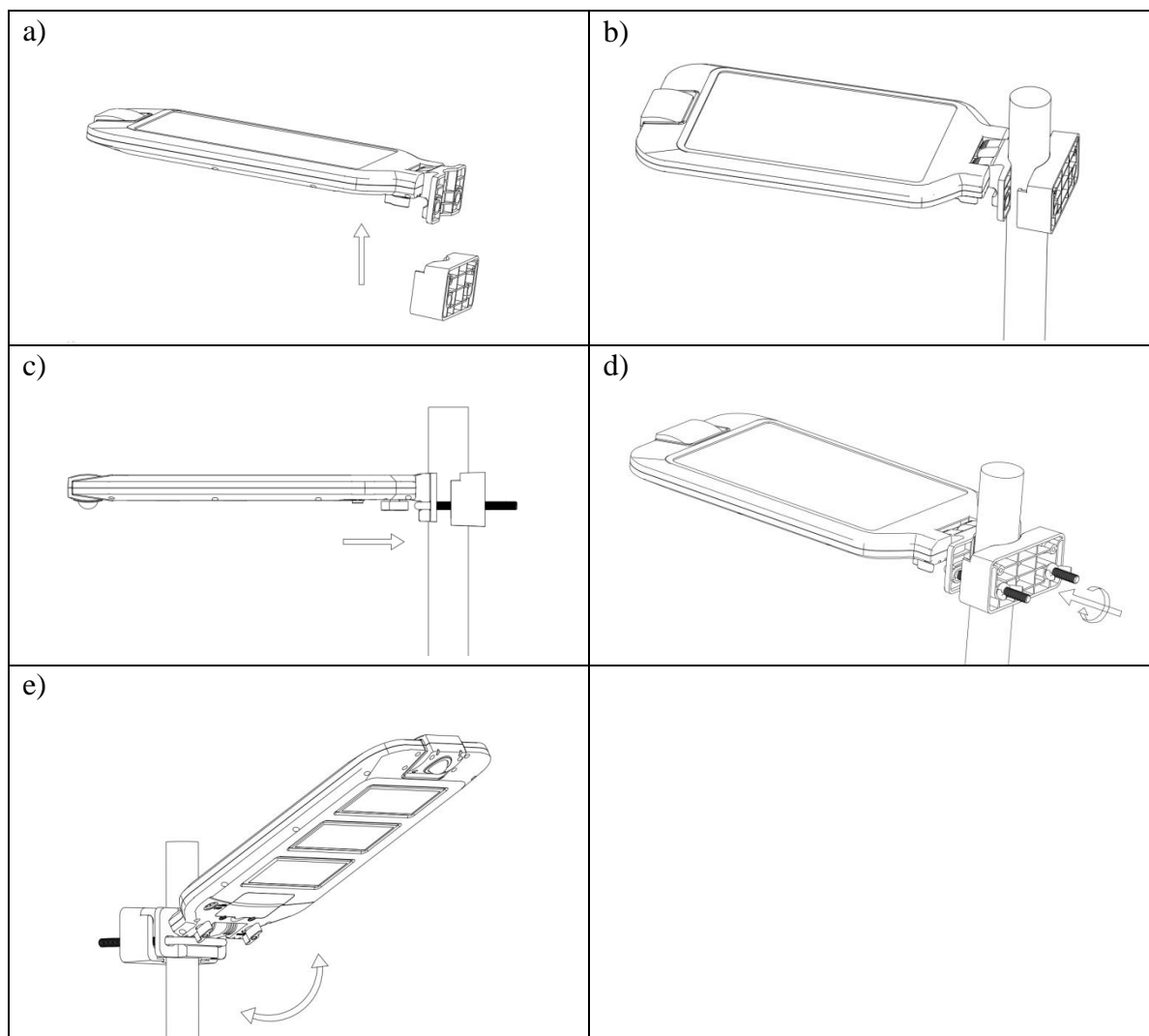

Fig. 3

4.4- Mise en Marche/Arrêt

- Appuyez une fois sur le bouton d'alimentation (3) pour allumer la lumière en mode AUTO.
- Appuyez à nouveau sur le bouton d'alimentation (3) pour éteindre le produit.

V. UTILISATION

5.1- Usage destiné

Cette lampe solaire LED est conçue pour éclairer les espaces extérieurs. Le produit est destiné à un usage domestique uniquement et ne convient pas à un usage artisanal, commercial, professionnel et/ou industriel.

5.2- Utilisation

- **IMPORTANT!** Avant la première utilisation, rechargez la batterie en exposant le panneau solaire (7) à la lumière directe du soleil pendant 12 heures.
- Assurez-vous que la lumière est éteinte avant de commencer la charge.
- Démarrez la lumière en mode AUTO, puis la lumière s'allumera automatiquement du crépuscule à l'aube, lorsque la luminosité est faible.
- Mode AUTO - 100 % de luminosité totale (1 400 lumens) lorsqu'un mouvement est détecté, revient à 5 % de luminosité (70 lumens) après 30 secondes sans détection de mouvement.

VI. ENTRETIEN ET ENTREPOSAGE



AVERTISSEMENT !

Avant toute intervention sur l'outil, veillez à ce que l'interrupteur soit en position « Arrêt ».

Rappel : *veiller à conserver le produit en bon état de fonctionnement, pour cela effectuer un entretien régulier du produit et après chaque utilisation et avant entreposage. Tout manquement ou tout défaut de maintenance adéquate réduit la durée de vie du produit et augmente le risque de pannes et d'accidents.*

6.1- Nettoyage

- Nettoyez régulièrement le panneau solaire (7), la LED (2) et le capteur de mouvement (1). Gardez également le panneau solaire exempt de débris et de neige pour éviter une durée de vie réduite de la batterie ou un dysfonctionnement.
- Nettoyez le produit avec un savon doux et un chiffon humide. Ne jamais utiliser de solvants ou de réactifs agressifs.
- N'utilisez pas de produits de nettoyage agressifs, de brosses à poils en métal ou en nylon ni d'objets de nettoyage pointus ou métalliques tels que des couteaux, des spatules dures ou des objets similaires. Ceux-ci peuvent endommager la surface.
- Ne plongez jamais le produit dans l'eau ou tout autre liquide.

6.2- Entreposage

- Nettoyez le produit avant le stockage.
- Chargez la batterie avant de la ranger. Pour un stockage prolongé, chargez la batterie tous les 3 mois.
- Conservez le produit, le manuel d'instructions et les accessoires (le cas échéant) dans leur emballage d'origine.
- Stockez le produit dans un environnement propre, où il n'y a ni gel ni trop chaud (plus de +45 °C).
- Gardez hors de portée des enfants (par exemple, enfermez-le).

6.3- Mise au rebut

- Ne jetez pas le produit et la batterie avec les ordures ménagères. Ne pas jeter dans l'environnement.
- Jetez le produit et la batterie dans un centre de collecte des déchets d'équipements électriques et électroniques ou une déchetterie ; ou demander conseil à votre mairie.
- Effectuer la mise au rebut de l'appareil, des accessoires et de l'emballage conformément aux réglementations locales relatives à la protection de l'environnement.

Nos conditions de garantie sont disponibles auprès de notre STAV et sur notre site internet.

Pour toute demande de réparation sous garantie, merci de vous adresser auprès de votre revendeur ou contacter notre STAV qui vous indiquera la marche à suivre.

Pour toute demande de pièces et/ou accessoires, il est possible de demander à notre STAV la vue éclatée du produit en indiquant notre référence et le numéro de série ou numéro de lot figurant sur la plaque signalétique.

Coordonnées du STAV : *Service Technique et Après-Vente ;*

Ribimex, 56 Route de Paris, F-77340 Pontault-Combault ;

Tél : 08 92 35 05 77 (0,34€/min ; en France) ; email : sav@ribimex.fr

Site internet : www.ribimex.com

EN – Original instructions

I. Parts List
II. Characteristics



III. Safety instructions
IV. Getting Started

V. Operation
VI. Maintenance and Storage

I. PARTS LIST See Fig. 1

II. CHARACTERISTICS See Table 1











III. SAFETY INSTRUCTIONS

	WARNING! Read all safety warnings and all instructions. <i>Failure to follow the warnings and instructions may result in electric shock, fire and/or serious injury.</i>
	WARNING! <i>To reduce the risk of injury, read the instruction manual and understand the machine before use.</i>
	WARNING! <i>When using electric tools basic safety precautions should always be followed to reduce the risk of fire, electric shock and personal injury.</i>

Save all warnings and instructions for future reference.

Keep this manual handy so that you may refer to it later whenever any questions arise. Always be sure to include this manual when selling, lending, or otherwise transferring the ownership of this product.

Symbols (Explanation of symbols appearing on the tool, if applicable)

	Caution! Risk of injury and/or damage and/or deterioration of product in case of non-compliance to safety requirements
	CE Conformity
	Do not dispose of this product with household rubbish. Dispose of this product in the nearest recycle centre. Please contact your local authority or local recycle centre for further information for its safe disposal.
	Product with a built-in Li-ion battery. Refer to your local authority for advice on disposal and recycling.
	Class III electrical protection
	Replace immediately any broken or cracked safety glass.
	The minimum distance from lighted objects is 0,2 m.
	Do not direct the light beam directly to the eyes.
	Keep persons (esp. children) and animals away from product.
	Do not incinerate or throw onto fire.

3.1- General safety warnings

- Understand the product. Read and follow the instructions in this manual.
- Do not disassemble or modify the product.
- Do not use this product if it is not completely assembled or if any parts appear to be missing or damaged.
- Keep children and bystanders away while operating this product.
- Cleaning and user maintenance shall not be made by children.
- Use attachments/accessories specified by the manufacturer.
- Perform service maintenance by qualified personnel only.

3.2- Additional safety rules for electric tool

- When the tool is not in use or before performing cleaning, turn it off.
- Do not operate power tools in explosive atmospheres, such as in the presence of flammable liquids, gases or dust.
- Maintain labels and rating plate through the life of service.
- Do not use the power tool if the switch does not turn on and off. Any power tool that cannot be controlled with the switch is dangerous and must be repaired.
- Store idle power tool out of the reach of children and do not allow persons unfamiliar with the power tool or these instructions to operate the power tool.

3.3- Special warnings when using this solar LED light

- This product is intended for household outdoor use.
- The LED light source is not replaceable. When they reach its end of life, the whole luminaire shall be replaced.
- Do not use the product if the safety glass is broken or cracked. Replace the safety glass before re-using the product.
- Do not look directly into the light beam, do not direct the light beam towards people or animals, and especially do not point towards the eyes or face.
- Do not cover off the lamp head while operating the product, it may overheat.
- The rechargeable battery in the product cannot be replaced. Never attempt to open, disassemble, modify or service the battery pack for any reasons. It may cause short-circuit, fire or burns.
- Do not open up the casing and only have the product repaired by qualified professionals.
- Do not expose the product to excessive heat such as direct sunlight or fire.
- Leaking battery fluids may cause chemical burns upon contact with skin or other body parts. Clean the leaked battery fluid with a dry absorbent cloth with wearing protective gloves.
- Do not use the tools in any operations that beyond the intended purpose.

IV. GETTING STARTED

4.1- Unpacking

- Remove the product from packaging
- Check if the product and accessories (if any) are intact.

4.2- Content

- 1 solar LED light
- 1 instruction manual

4.3- Installation

Selecting suitable site

- The light works best at the height of 1,8 – 2,0 metres above the ground level.
- It is important that the installation location is away from shady areas, such as under trees.
- The motion sensor must face the direction in which the motion is to be detected.
- Ensure there is no other light sources which could interfere with the sensors.

Wall mounting

- Remove the light head from the anchor (4), see Fig. 2a).
- Securely install the anchor on the wall with the screws and plastic wall plugs provided, see Fig. 2b).
- Restore the light head into the anchor, see Fig. 2c).
- Adjust the light head angle at the hinge (6), see Fig. 2d).

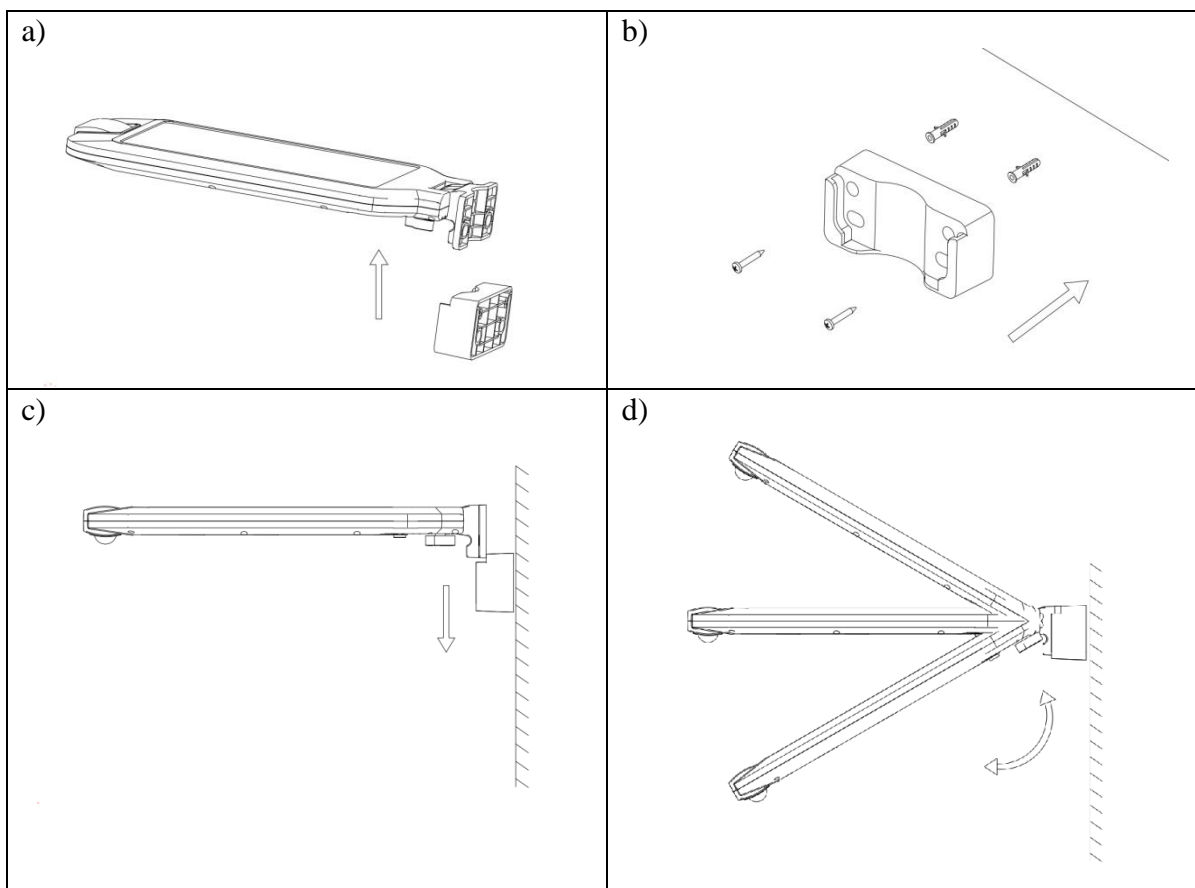

Fig. 2

Installing on lamp post

- Remove the light head from the anchor (4), see Fig. 3a).
- Set the light head base and the anchor around the lamp post, as illustrated in Fig 3b).
- Securely mount the light on the lamp post with the round U-bolts and the wing nuts provided, refer to Fig 3c) and 3d) for details.
- Adjust the light head angle at the hinge (6), see Fig. 3e).
- Make sure the lamp post is stable.

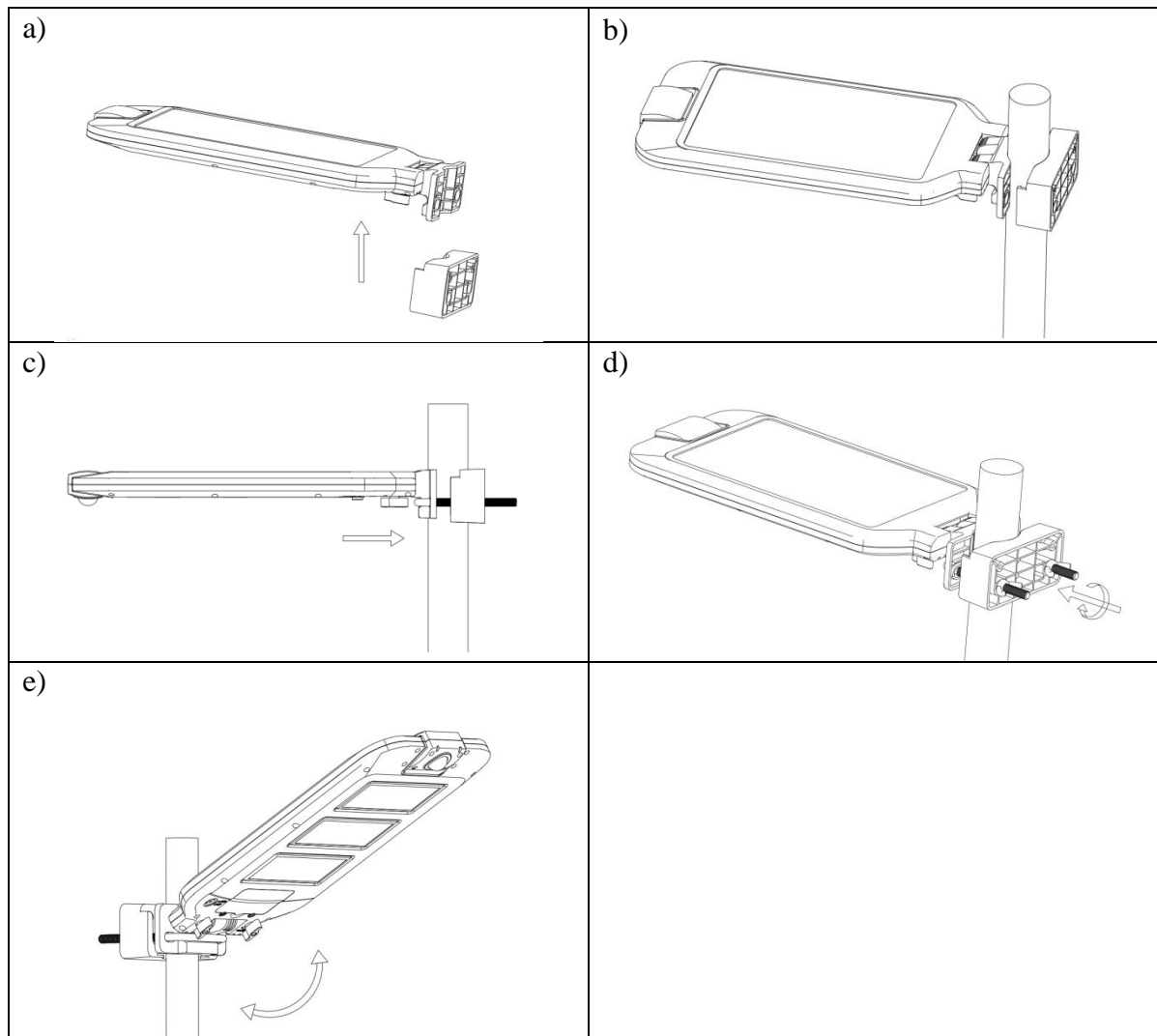

Fig. 3

4.4- Switch On/Off

- Press the power button (3) once to turn the light into AUTO mode.
- Press the power button (3) again to turn OFF the product.

V. OPERATION

5.1- Intended use

This solar LED light is designed for illuminating outdoor areas. The product is intended for domestic use only, and not suitable for artisanal, commercial, professional and / or industrial use.

5.2- Operation

- **IMPORTANT!** Before the first use, recharge the battery by exposing the solar panel (7) under direct sunlight for 12 hours.
- Make sure the light is switched OFF before commencing charging.
- Start the light in the AUTO mode, then the light will automatically turn ON from dusk till dawn, when the brightness is low.
- AUTO mode - 100% full brightness (1400 lumens) when motion is detected, returns to 5% brightness (70 lumens) after 30 seconds of no motion detected.

VI. MAINTENANCE AND STORAGE



WARNING!

Before any intervention on product, ensure that power is set to the “OFF” position.

Reminder: *In order to maintain the machine in good working condition, carry out regular maintenance of the machine after each use and before storage. Any breach or inadequate maintenance reduces the life of the machine and increases the risk of breakdowns and accidents.*

6.1- Cleaning

- Clean the solar panel (7), LED (2) and motion sensor (1) on a regular basis. Also, keep the solar panel free of debris and snow to prevent reduced battery life or malfunction.
- Clean the product with mild soap and a damp cloth. Never use solvent or aggressive reagents.
- Do not use aggressive cleaning agents, brushes with metal or nylon bristles and also not sharp or metallic cleaning objects such as knives, hard spatulas or similar objects. These can damage the surface.
- Never immerse the product in water or any liquids.

6.2- Storage

- Clean the product before storage.
- Charge the battery before storage. For prolonged storage, charge the battery every 3 months.
- Keep product, instruction manual and accessories (if any) in the original packaging.
- Store the product in a clean environment, where is not freezing or too hot (exceed +45 °C).
- Keep out of reach of children (e.g., lock it up).

6.3- Disposal

- Do not dispose of the product and battery with household waste. Do not throw into the environment.
- Dispose of the product and the battery in a collection centre for waste of electrical and electronic equipment, or a waste drop-off centre; or seek advice from your local municipality.
- Proceed with disposal of the tool, accessories and packaging according to local regulations regarding the protection of the environment.

Our warranty conditions are available from our STAV department [] and on our website.*

Should you have any repair requests under the warranty, please contact your retailer or our STAV [] who will inform you on the procedure.*

Should you have any parts and/or accessories request, you can contact our STAV [] to ask for the product exploded view by indicating our reference and the serial number or batch number appearing on the nameplate.*

[] STAV = Technical and After-Sales Service department*

STAV contact details: Ribimex, 56 Route de Paris, F-77340 Pontault-Combault.

Tel : 08 92 35 05 77 (0,34€/min ; only in France) ; email : sav@ribimex.fr

Internet Website: www.ribimex.com

IT - Traduzione delle istruzioni originali

I. Elenco componenti

III. Istruzioni di sicurezza

V. Funzionamento

II. Caratteristiche



IV. Per iniziare

VI. Pulizia e Conservazione

I. ELENCO COMPONENTI Ved. Fig.1

II. CARATTERISTICHE Ved. Tabella 1









III. ISTRUZIONI DI SICUREZZA

	AVVERTIMENTO! Leggere tutte le avvertenze di sicurezza e tutte le istruzioni. <i>La mancata osservanza delle avvertenze e delle istruzioni può provocare scosse elettriche, incendi e / o lesioni gravi.</i>
	AVVERTIMENTO! <i>Per ridurre il rischio di lesioni, leggere il manuale di istruzioni e comprendere la macchina prima dell'uso.</i>
	AVVERTIMENTO! <i>Quando si utilizzano strumenti elettrici, è necessario seguire sempre le indicazioni di sicurezza di base per ridurre il rischio di incendi, scosse elettriche e lesioni personali.</i>

Conservare tutte le avvertenze di pericolo e le istruzioni operative per ogni esigenza futura.

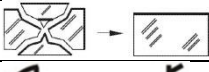
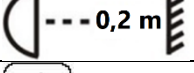
Tenere questo manuale a portata di mano in modo da poter far riferimento in un secondo momento in caso di dubbi. Assicurarsi di includere questo manuale in caso di vendita, prestito, o in ogni altro caso di trasferimento di proprietà di questo prodotto.

Simboli (Spiegazione dei simboli usati sull'elettrotensile, ove applicabile)

	Avviso di sicurezza
	Conformità CE
	I rifiuti di prodotti elettrici non devono essere smaltiti insieme ai rifiuti domestici. Si prega di riciclare nelle strutture corrette. Verificare con l'autorità locale o il rivenditore per consigli sul riciclaggio.
	Prodotto con una batteria agli ioni di litio integrata. Rivolgersi all'autorità locale per consigli sullo smaltimento e il riciclaggio.
	Protezione elettrica di classe III.
	Sostituire immediatamente eventuali vetri di sicurezza rotti o incrinati.
	La distanza minima dagli oggetti illuminati è di 0,2 m.
	Non dirigere il raggio di luce direttamente sugli occhi.
	Tenere le persone (specialmente i bambini) e gli animali lontano dal prodotto.
	Non incenerire o gettare nel fuoco.

3.1- Avvertenze generali di pericolo

- Comprendere il prodotto. Leggere e seguire le istruzioni in questo manuale.
- Non smontare o modificare il prodotto.
- Non utilizzare questo prodotto se non è completamente assemblato o se alcune parti sembrano mancanti o danneggiate.
- Tenere lontani bambini e terzi durante il funzionamento del prodotto.
- La pulizia e la manutenzione del prodotto non devono essere eseguite da bambini.
- Utilizzare gli attacchi / accessori specificati dal produttore.
- Far eseguire la manutenzione solo dal personale qualificato.

3.2- Avvertenze per l'uso sicuro dell'elettrodomestico

- Quando lo strumento non è in uso o prima di eseguire la pulizia, spegnerlo.
- Non azionare gli utensili elettrici in atmosfere esplosive, come in presenza di liquidi, gas o polveri infiammabili.
- Mantenere le etichette e la targhetta dei dati tecnici per tutta la durata del servizio.
- Non utilizzare l'attrezzo elettrico se l'interruttore non si accende e si spegne. Qualsiasi elettrodomestico che non può essere controllato con l'interruttore è pericoloso e deve essere riparato.
- Conservare l'utensile elettrico fuori dalla portata dei bambini e non consentire a persone che non hanno familiarità con l'utensile elettrico o che non abbiano accesso a queste istruzioni di utilizzarlo.

3.3- Avvertenze specifiche per l'utilizzo di questa lampada solare a LED

- Questo prodotto è destinato all'uso domestico all'aperto.
- La sorgente luminosa a LED non è sostituibile. Quando raggiungono la fine della loro vita, l'intero apparecchio deve essere sostituito.
- Non utilizzare il prodotto se il vetro di protezione è rotto o incrinato. Sostituire il vetro di sicurezza prima di riutilizzare il prodotto.
- Non guardare direttamente il raggio di luce, non dirigere il raggio di luce verso persone o animali, e soprattutto non puntare verso gli occhi o il viso.
- Non coprire la testa della lampada mentre si utilizza il prodotto, potrebbe surriscaldarsi.
- La batteria ricaricabile del prodotto non può essere sostituita. Non tentare mai di aprire, smontare, modificare o riparare la batteria per nessun motivo. Potrebbero verificarsi cortocircuiti, incendi o ustioni.
- Non aprire l'involucro e far riparare il prodotto solo da professionisti qualificati.
- Non esporre il prodotto a calore eccessivo come luce solare diretta o fuoco.
- La fuoriuscita di liquidi dalla batteria può causare ustioni chimiche al contatto con la pelle o altre parti del corpo. Pulire il liquido della batteria fuoriuscito con un panno assorbente asciutto indossando guanti protettivi.
- Non utilizzare gli strumenti in operazioni che vanno oltre lo scopo previsto.

IV. PER INIZIARE

4.1- Apertura della confezione

- Rimuovere il prodotto dalla confezione
- Controllare che il prodotto e gli accessori (se presenti) siano intatti.

4.2- Contenuto

- 1 luce LED solare
- 1 manuale di istruzioni

4.3- Installazione

Selezione del sito adatto

- La luce funziona meglio ad un'altezza di 1,8 – 2,0 metri sopra il livello del suolo.
- È importante che il luogo di installazione sia lontano da zone d'ombra, come sotto gli alberi.
- Il sensore di movimento deve essere rivolto nella direzione in cui deve essere rilevato il movimento.
- Assicurarsi che non vi siano altre fonti luminose che potrebbero interferire con i sensori.

Montaggio a parete

- Rimuovere la testa della lampada dall'ancoraggio (4), vedere Fig. 2a).
- Installare saldamente l'ancoraggio sulla parete con le viti e i tasselli in plastica forniti, vedere Fig. 2b).
- Rimontare la testa della lampada nell'ancoraggio, vedere Fig. 2c).
- Regolare l'angolazione della testa della lampada sulla cerniera (6), vedere Fig. 2d).

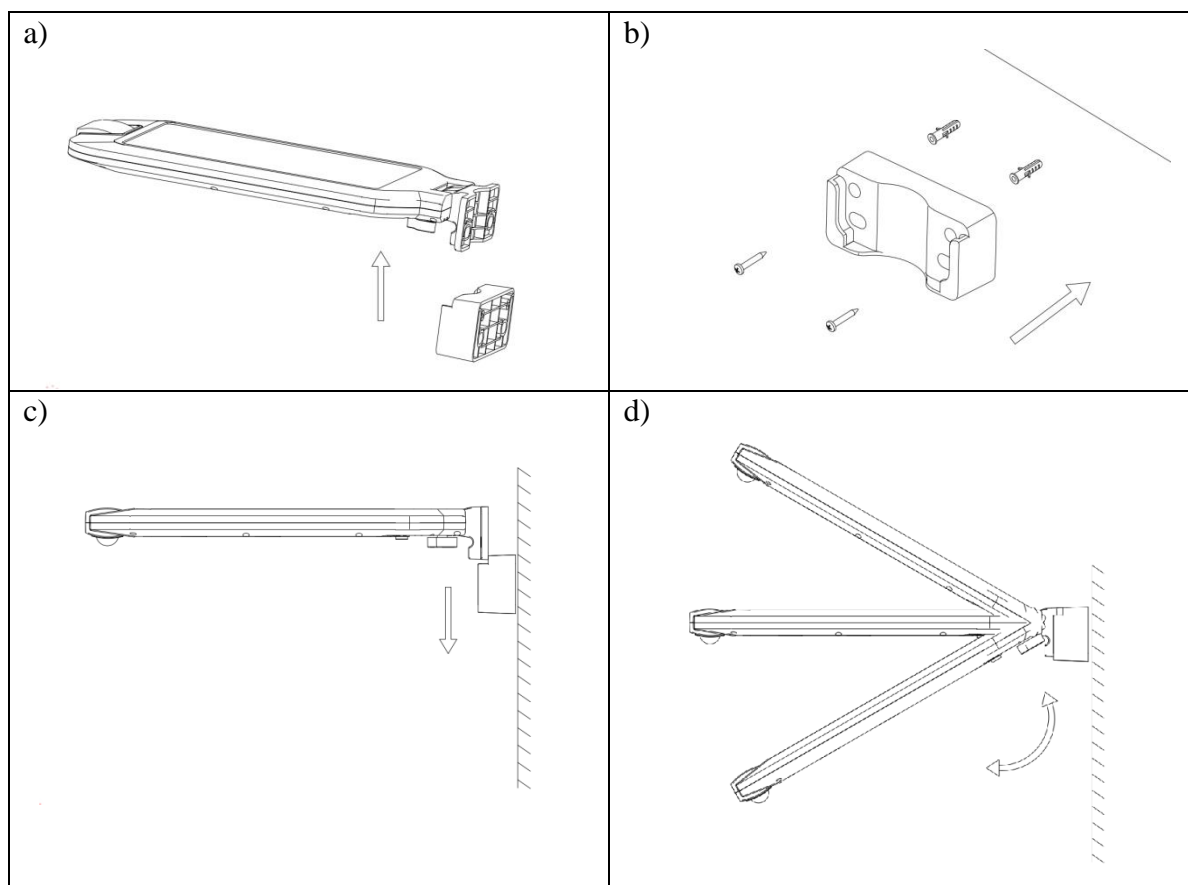

Fig. 2

Installazione su lampione

- Rimuovere la testa della lampada dall'ancoraggio (4), vedere Fig. 3a).
- Posizionare la base della testata e l'ancoraggio attorno al lampione, come illustrato in Fig 3b).
- Montare saldamente la luce sul lampione con i bulloni a U rotondi e i dadi ad alette forniti, fare riferimento a Fig 3c) e 3d) per i dettagli.
- Regolare l'angolazione della testa della lampada sulla cerniera (6), vedere Fig. 3e).
- Assicurarsi che il lampione sia stabile.

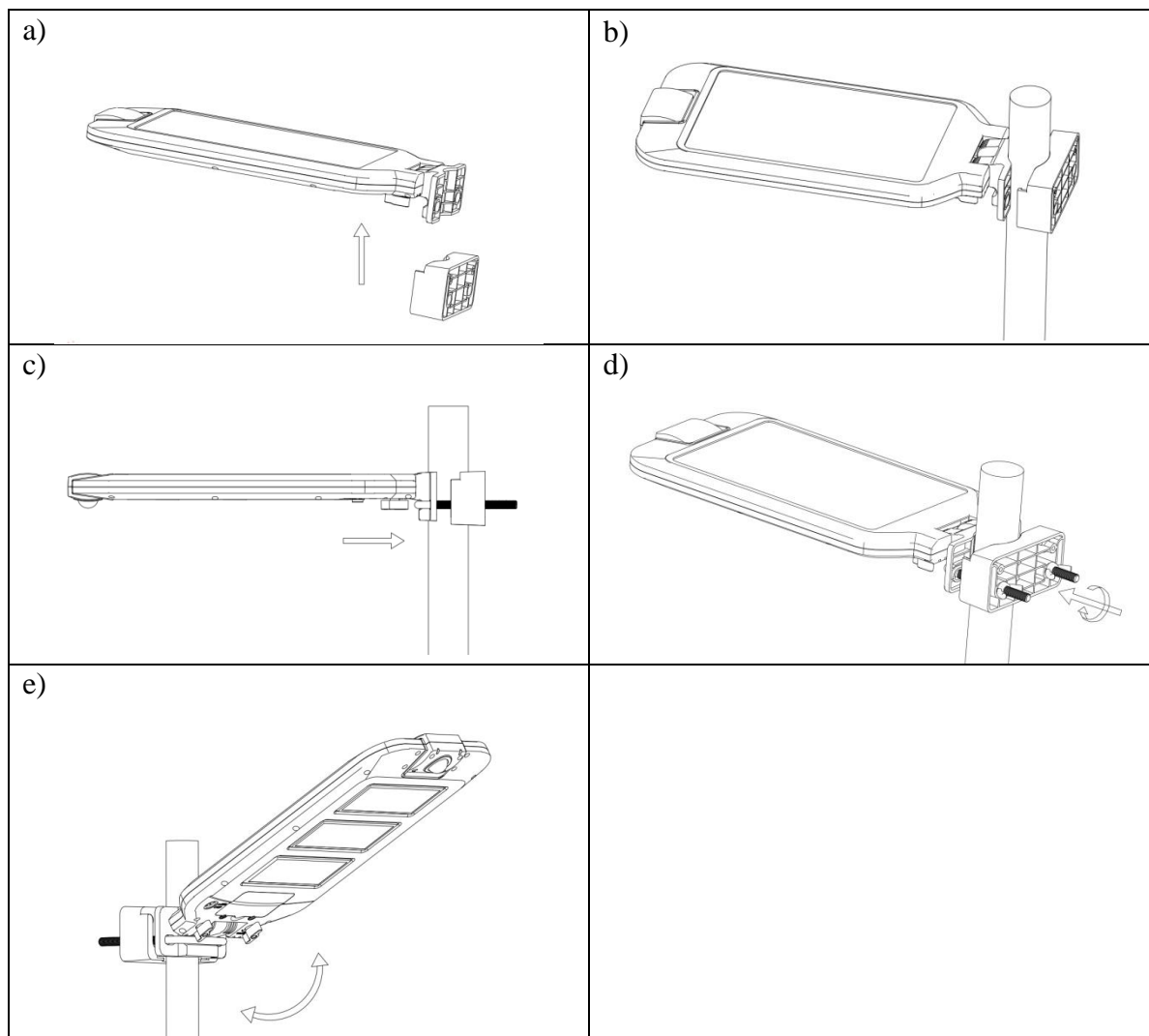

Fig. 3

4.4- Avvio e arresto

- Premere una volta il pulsante di accensione (3) per trasformare la luce in modalità AUTO.
- Premere nuovamente il pulsante di accensione (3) per spegnere il prodotto.

V. FUNZIONAMENTO

5.1- Uso destinato

Questa lampada solare a LED è progettata per illuminare aree esterne. Il prodotto è destinato al solo uso domestico e non è adatto all'uso artigianale, commerciale, professionale e/o industriale.

5.2- Utilizzo

- **IMPORTANTE!** Prima del primo utilizzo ricaricare la batteria esponendo il pannello solare (7) alla luce solare diretta per 12 ore.
- Assicurarsi che la luce sia spenta prima di iniziare la ricarica.
- Avviare la luce in modalità AUTO, quindi la luce si accenderà automaticamente dal tramonto all'alba, quando la luminosità è bassa.
- Modalità AUTO: luminosità massima al 100% (1400 lumen) quando viene rilevato un movimento, ritorna al 5% di luminosità (70 lumen) dopo 30 secondi senza rilevamento di movimento.

VI. PULIZIA E CONSERVAZIONE



AVVERTIMENTO!

Prima di qualsiasi intervento sul prodotto, assicurarsi che l'interruttore sia in posizione "OFF".

Ricordate: Assicurarsi di mantenere il prodotto in buone condizioni di lavoro, effettuare la manutenzione periodica del prodotto dopo ogni uso e prima di riporlo. Ogni mancanza o inadempienza di manutenzione adeguata riduce la vita del prodotto e aumenta il rischio di guasti e incidenti.

6.1- Pulizia

- Pulire regolarmente il pannello solare (7), il LED (2) e il sensore di movimento (1). Inoltre, mantenere il pannello solare libero da detriti e neve per evitare una riduzione della durata della batteria o un malfunzionamento.
- Pulire il prodotto con sapone neutro e un panno umido. Non utilizzare mai solventi o reagenti aggressivi.
- Non utilizzare detergenti aggressivi, spazzole con setole metalliche o di nylon e nemmeno oggetti taglienti o metallici per la pulizia come coltelli, spatole dure o simili. Questi possono danneggiare la superficie.
- Non immergere mai il prodotto in acqua o liquidi.

6.2- Conservazione

- Pulire il prodotto prima della conservazione.
- Caricare la batteria prima di riporla. Per una conservazione prolungata, caricare la batteria ogni 3 mesi.
- Conservare il prodotto, il manuale di istruzioni e gli eventuali accessori nella confezione originale.
- Conservare il prodotto in un ambiente pulito, non gelido o troppo caldo (superiore a +45 °C).
- Tenere fuori dalla portata dei bambini (ad es. chiuderlo a chiave).

6.3- Smaltimento

- Non smaltire il prodotto e la batteria con i rifiuti domestici. Non disperdere nell'ambiente.
- Smaltire il prodotto e la batteria in un centro di raccolta per rifiuti di apparecchiature elettriche ed elettroniche o in un centro di raccolta differenziata; o chiedi consiglio al tuo comune locale.
- Procedere allo smaltimento dell'utensile, degli accessori e dell'imballaggio secondo le normative locali in materia di protezione dell'ambiente.

Le nostre condizioni di garanzia sono disponibili dal nostro STAV [] e sul nostro sito web.*

Per qualsiasi richiesta di riparazione in garanzia, contattare il rivenditore o contattare il nostro STAV [] che vi dirà come procedere.*

Per qualsiasi richiesta di parti e / o accessori, è possibile chiedere al nostro STAV [] la vista esplosa del prodotto indicando il nostro riferimento e il numero di serie o il numero di lotto sulla targhetta.*

[*] STAV = Servizio Tecnico e Assistenza Post-Vendita

Contatto STAV : Ribimex, 56 Route de Paris, F-77340 Pontault-Combault.

Tel : 08 92 35 05 77 (0,34€/min ; solo in Francia) ; email : sav@ribimex.fr

Internet : www.ribimex.com

FIGURES / FIGURES / FIGURE 1

Photos et illustrations non contractuelles. Non-contractual photos and illustrations. Foto e illustrazioni senza valore contrattuale.

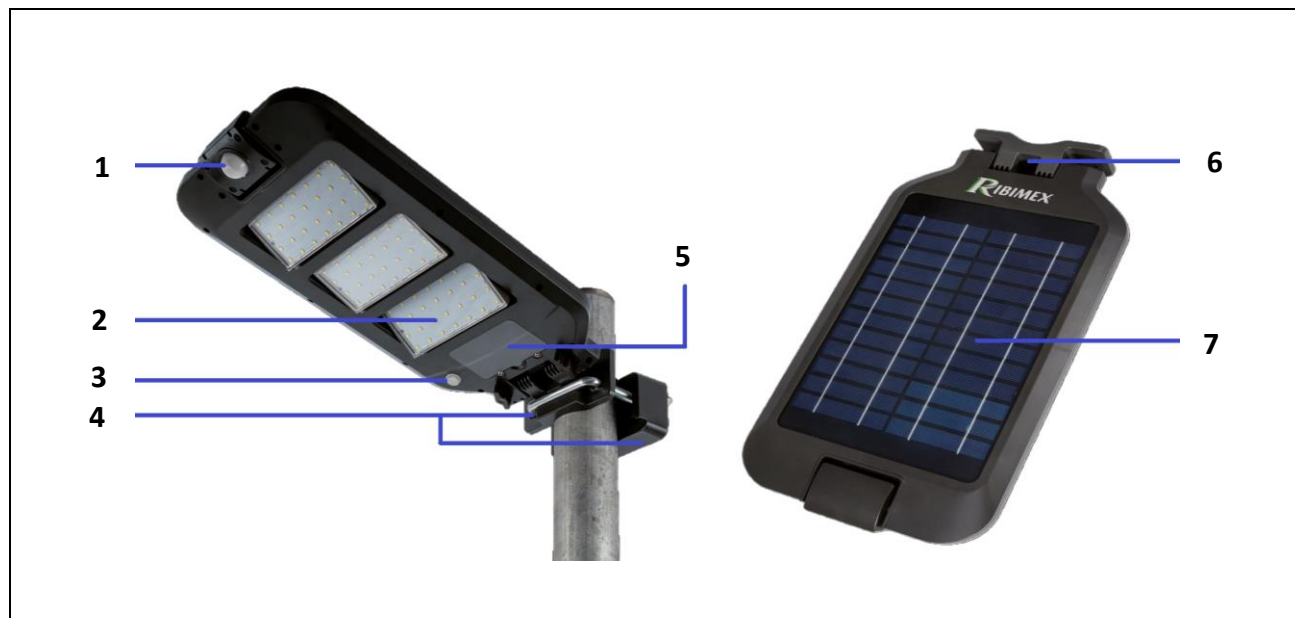

Pos.	FR	EN	IT
1	Capteur de mouvement	Motion sensor	Sensore di movimento
2	LED	LED	LED
3	Bouton d'alimentation	Power button	Pulsante di accensione
4	Support	Anchor	Supporto di ancoraggio
5	Couvercle de batterie	Battery cover	Coperchio della batteria
6	Charnière	Hinge	Cerniera
7	Panneau solaire	Solar panel	Pannello solare

TABLEAU / TABLE / TABELLA 1 - Caractéristiques / Characteristics / Caratteristiche

FR	EN	IT	
Référence	Reference	Articolo	PRLUMSOLMP1400 / 160316
Modèle, Type	Model	Modello	S-11911B
Panneau solaire	Solar panel	Pannello solare	12V \equiv 170mA
Classe de protection	Protection class	Classe di protezione	III
Sortie LED	LED output	Uscita LED	15W
Batterie intégrée	Built-in battery	Batteria incorporata	2 x Li-ion 3,7V 1800 mAh
Classe de protection	Protection class	Classe di protezione	IP44
Intensité - Haut - Faible	Intensity - High - Low	Intensità - Alto - Basso	- 1400 lm - 70 lm
Température de couleur	Colour temperature	Temperatura colore	6500 K
Plage de détection maximale	Max detection range	Campo di rilevamento massimo	10 m
Angle de travail du capteur	Sensor working angle	Angolo di lavoro del sensore	120°
Poids net (env.)	Net weight (approx.)	Peso (ca.)	1,4 kg