







VacuPro Compact Cleaner





Technical Data	VacuProCleaner Compact
Art. no. EU	1379119
Art. no. UK	1379519
	230 VAC~50Hz
	800 W
	4,00 m
	10 L
	IP X4 
	2 years

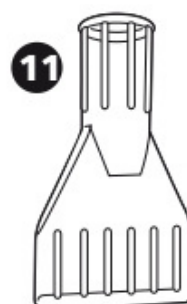
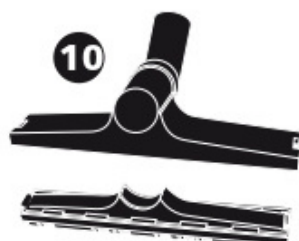
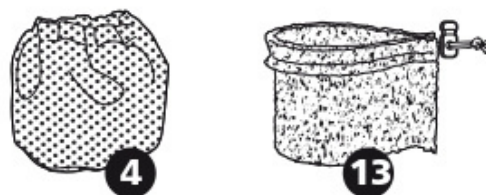
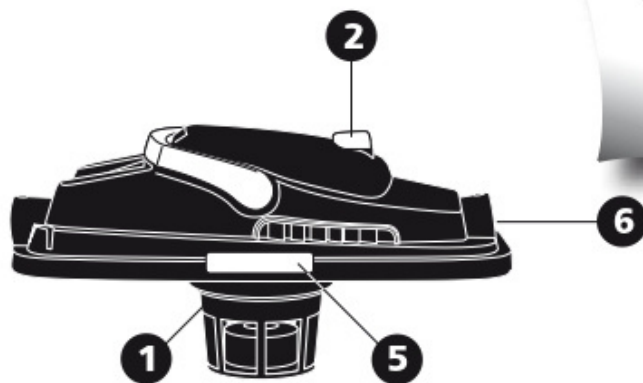

WET / NASS / NAT / EAU

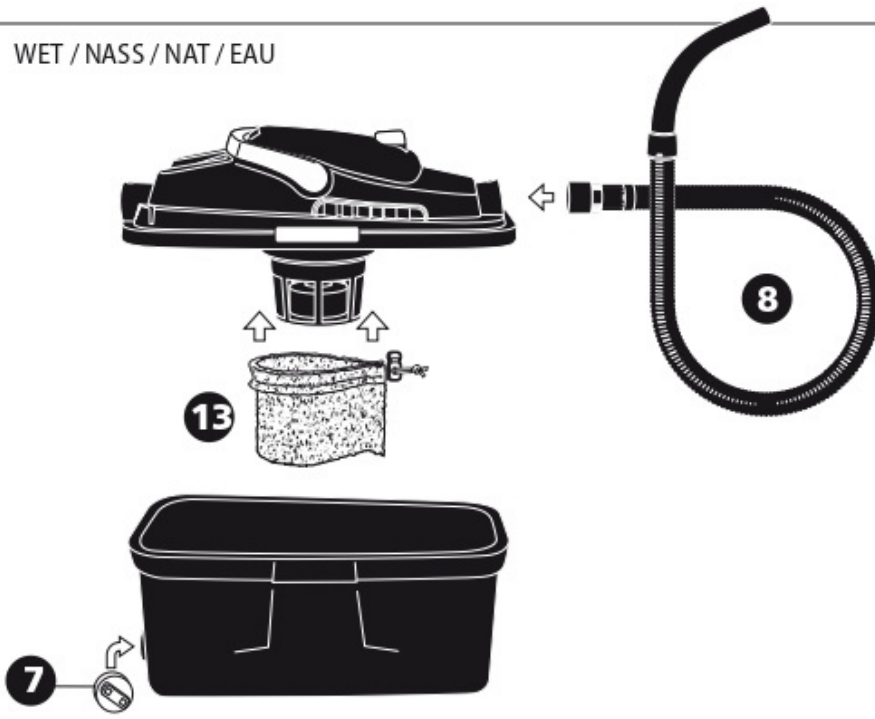

POND / TEICH / VIJVER / ÉTANG

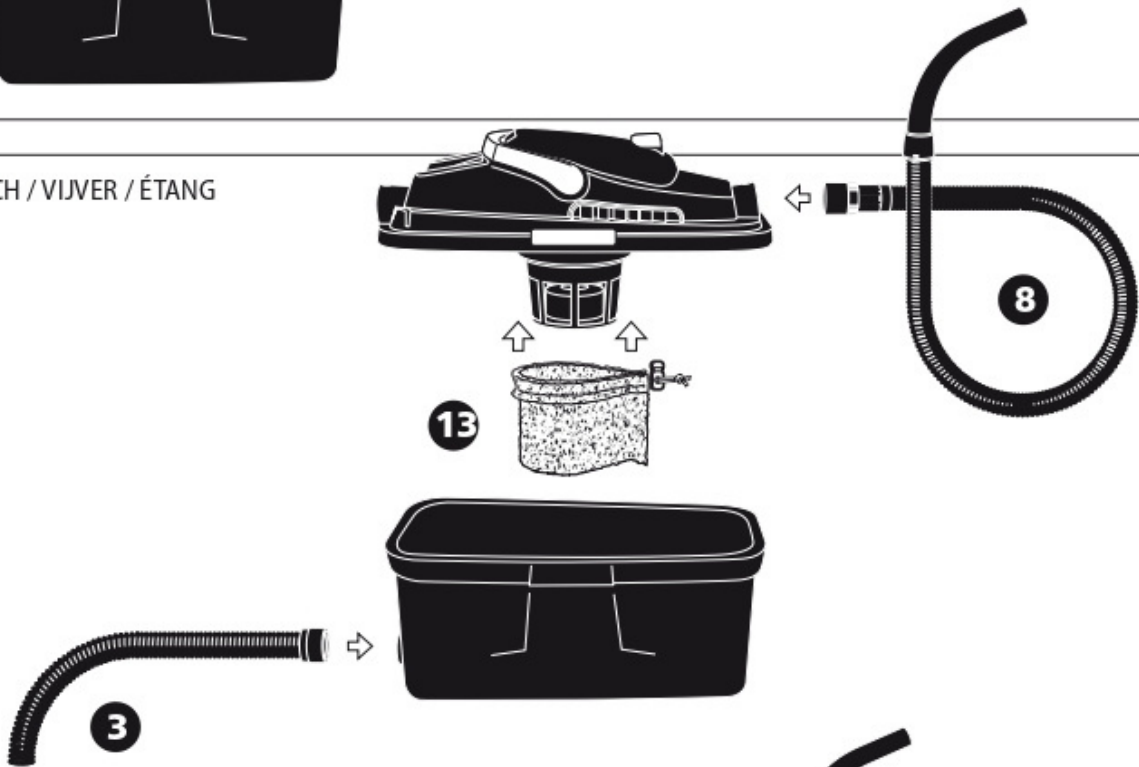

DRY / TROCKEN / DROOG / POUSSIERE

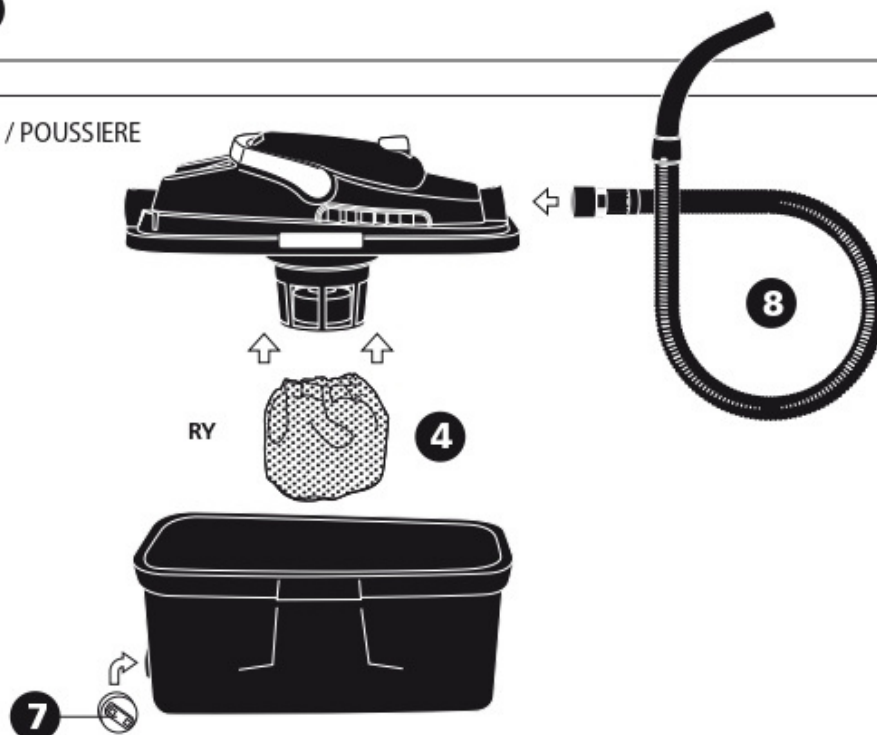

F Mode d'emploi pour le VacuProCleaner Compact



L'aspirateur d'eau et de poussière pour la maison et le jardin VacuProCleaner Compact
L'aspirateur VacuProCleaner d'Ubbink est un produit de qualité supérieure conçu à partir des dernières technologies. Il peut être utilisé dans les petits bassins et étangs de jardin et peut également être utilisé comme aspirateur d'eau et de poussière.

Contenu :

1	Tête de moteur
2	Interrupteur MARCHE/ARRÊT
3	Tuyau de sortie
4	Insert de filtre à poussière, gris (pour le fonctionnement à sec)
5	Clips de fermeture
6	Tubulure d'aspiration
7	Bouchon borgne (changement du mode bassin au mode eau/poussière)
8	Tuyau d'aspiration avec poignée
9	Rallonge de tuyau d'aspiration (2 pièces)
10	Buse universelle pour sols, également pour les liquides/tapis
11	Buse d'aspiration bassin (transparente)
12	Petite buse à main
13	Éponge filtrante moteur, noire (pour aspiration du bassin et d'eau)
14	Roulettes (4 pièces)



Consignes de sécurité

- L'alimentation électrique doit être conforme aux spécifications techniques. Le cas échéant, renseignez-vous auprès de votre fournisseur d'électricité sur les conditions de raccordement. Ne branchez pas l'appareil lorsque l'alimentation électrique ne correspond pas aux conditions citées (la tension indiquée sur la plaque signalétique doit correspondre à la tension de secteur sur place)!
- Pour des raisons de conformité aux normes de sécurité européennes, l'appareil doit être raccordé à une prise de courant de sécurité. Le circuit électrique doit contenir un disjoncteur de mise à la terre (disjoncteur à courant de défaut < 30mA). Vous obtiendrez de plus amples informations auprès de votre électricien.
- Ne laissez jamais l'appareil sans surveillance.
- Ne portez pas et ne tirez pas l'appareil par le câble d'alimentation !
- Avant toute utilisation, l'appareil doit être entièrement assemblé.
- Ne coupez pas la fiche d'alimentation et ne raccourcissez pas le câble. Le non-respect de ces consignes entraîne l'annulation de votre garantie !
- Lorsque vous utilisez l'appareil à l'extérieur, veillez à ce que la fiche et la prise soient sèches.
- Ne touchez jamais la fiche avec des mains humides !
- Retirez toujours la fiche de la prise avant de nettoyer l'appareil. Ne pas plonger le moteur dans l'eau pour le nettoyer et ne pas le nettoyer avec un jet d'eau !
- Cet appareil convient uniquement pour l'aspiration à vide d'eau avec une température max. de 35°C.
- Lorsque le câble d'alimentation de l'appareil est endommagé, il doit être remplacé par le fabricant ou son service après-vente ou toute autre personne qualifiée afin d'éviter tout danger.
- Lorsque vous utilisez l'appareil, ne le tirez pas derrière vous à l'aide du tuyau, sauf sur des surfaces lisses et dures en mode aspirateur d'eau et de poussière.
- Cet appareil ne peut être utilisé par des personnes (y compris des enfants) aux capacités physiques, sensorielles ou mentales limitées ou qui manquent d'expérience et/ou de connaissance, à moins qu'elles ne soient surveillées par une personne responsable de leur sécurité ou qu'elles aient obtenu de sa part des consignes concernant l'utilisation de l'appareil. Les enfants doivent être surveillés afin de s'assurer qu'ils ne jouent pas avec l'appareil.
- Ne pas aspirer de substances inflammables, explosives ou dangereuses pour la santé avec l'appareil.
- Nous déclinons également toute responsabilité pour les dommages physiques ou matériels causés par une mauvaise utilisation de l'appareil ou par le non-respect de ce mode d'emploi.



Avertissements généraux

- Les emballages (par ex. sachets en plastique) peuvent être dangereux et doivent donc être conservés hors de portée des enfants, des animaux domestiques, etc.
- Lorsque l'appareil est en marche, ne pas tenir la buse d'aspiration à proximité de parties sensibles du corps comme les yeux, les oreilles ou la bouche.
- Avant de vider le réservoir, toujours débrancher l'appareil et retirer la fiche de la prise.
- Pour le nettoyage du bassin, l'appareil doit être installé à une distance de sécurité de 2 m par rapport à l'eau.

Utilisation conforme

- Le VacuProCleaner Compact convient pour le nettoyage de petits bassins et étangs de jardin et peut également être utilisé comme aspirateur d'eau et de poussière.
- Ne convient pas pour un usage professionnel.
- Ne convient pas pour vider des bassins, des piscines ou d'autres récipients !



Mise en service

- Veuillez lire attentivement le mode d'emploi.
- Retirez tous les accessoires et emballages qui se trouvent dans le réservoir.
- Avant et après l'utilisation, assurez-vous que l'interrupteur soit bien sur (0) OFF.
- Utilisez toujours l'appareil avec le filtre adapté à l'utilisation que vous voulez en faire.

F Mode d'emploi pour le VacuProCleaner Compact

Pour utiliser l'appareil comme aspirateur de bassin, procédez comme suit :

- Installez l'appareil à une distance de sécurité de 2 m par rapport au bassin.
- Vissez la pièce de raccord du tuyau de sortie sur la tubulure de sortie du réservoir et positionnez le tuyau de manière à ce que l'eau s'écoule bien et au bon endroit dans le jardin.
- Ouvrez les deux clips de fermeture latéraux, retirez la tête de moteur et glissez l'éponge filtrante du moteur (le cordon vers le haut) sur la grille de protection du moteur. Pour assurer une bonne fixation, tirez sur le cordon et bloquez-le. Remplacez ensuite la tête de moteur et refermez les deux clips.
- Raccordez le tuyau d'aspiration au raccord d'aspiration qui se trouve sur le couvercle et bloquez le raccord en encliquetant la fermeture à clic.
- Assemblez la buse d'aspiration transparente et la rallonge du tuyau d'aspiration avec le tuyau d'aspiration et poussez ensuite l'interrupteur (2) sur II AUTOMATIC pour mettre l'appareil en marche.
- L'appareil se mettra uniquement en marche après 10 secondes, durant ce temps vous pouvez vous placer à l'endroit que vous souhaitez nettoyer et commencer à nettoyer dès que le moteur se met en marche.
- Après un intervalle d'env. 30 secondes, l'appareil s'arrête durant env. 30 secondes pour vider le collecteur. Durant ce temps, vous pouvez chercher le prochain endroit à nettoyer et positionner l'aspirateur en conséquence.
- L'appareil fonctionne en continu avec cet intervalle.
- Lorsque vous souhaitez interrompre ou arrêter le travail, poussez l'interrupteur sur 0 (OFF). Retirez toujours la fiche de la prise lorsque vous n'utilisez pas l'appareil.
- Lorsque vous avez terminé le nettoyage, videz toujours soigneusement la saleté et l'eau de l'intérieur du collecteur.

Pour utiliser l'appareil comme aspirateur d'eau et de poussière, procédez comme suit :

- Vissez le bouchon borgne sur la tubulure de sortie du collecteur et veillez à ce que le joint intérieur en caoutchouc soit correctement placé.
- Installez le filtre de protection adapté sur la grille de protection du moteur :
pour l'aspiration d'eau : éponge filtrante moteur, noire (voir aspiration de bassin)
pour l'aspiration de poussière : insert de filtre à poussière, gris (pour le fonctionnement à sec)
- Placez l'interrupteur sur I (MANUAL) pour mettre l'appareil en marche. Dans cette position, l'appareil fonctionne en continu sans intervalles.
- Lorsque vous aspirez longtemps, tenez compte du fait que le collecteur ne peut contenir qu'une quantité limitée d'eau ou de saleté et de poussière et doit donc être régulièrement vidé.
- Après utilisation, arrêtez l'appareil (0 - OFF), retirez la fiche de la prise et nettoyez le collecteur ainsi que les filtres.



Entretien et nettoyage

- Après chaque utilisation, nettoyez soigneusement le collecteur avec de l'eau et le cas échéant un peu de détergent doux.
- Vérifiez de temps en temps si le tuyau d'aspiration, les tubes d'aspiration et le tuyau d'évacuation ne sont pas bouchés ou ne présentent pas de restes d'impuretés et éliminez-les si nécessaire.
- Rincez prudemment l'éponge filtrante du moteur (noire) avec de l'eau et le cas échéant un détergent doux et séchez-la.
- Battez l'insert de filtre à poussière et rincez-le éventuellement aussi avec de l'eau et un détergent doux avant de le sécher.



Mise en marche du moteur / mode de fonctionnement

Position d'interrupteur 0	Moteur à l'arrêt
Position d'interrupteur I	Mode manuel (MARCHE/ARRÊT) pour aspiration d'eau et de poussière
Position d'interrupteur II	Mode automatique pour nettoyage de bassin et de piscine a) le moteur démarre 10 secondes après la mise en marche b) le moteur s'arrête après 30 secondes c) le moteur redémarre automatiquement après 30 secondes d) répétition de (a) et (b) jusqu'à l'ARRÊT (0)

2

Garantie

Ce produit est garanti deux ans à compter de la date d'achat contre les défauts de fabrication et de matériel pouvant être prouvés. La justification d'achat d'origine doit être présentée pour les réclamations dans le cadre de cette garantie. La garantie ne couvre pas les réclamations survenues à la suite d'une erreur de montage et/ou d'exploitation, d'entretien insuffisant, de dommages dus au gel, de tentatives de réparation incorrectes, d'utilisation de la force, d'erreur de tierce personne, de surcharge, de dommages mécaniques ou d'influence de corps étrangers. De même, toutes les réclamations concernant l'endommagement de pièces et/ou des problèmes dus à l'usure sont exclues de la garantie.



Déclaration de conformité

La société soussignée UBBINK GARDEN BV déclare sous sa propre responsabilité que le produit VacuProCleaner Compact répond aux exigences des directives européennes 2006/95 (basse tension) et 2004/108 (compatibilité électromagnétique). Les normes harmonisées suivantes ont été appliquées :

EN 60335-2-2 :2002+A1 :2004, EN 60335-2-2 :2003+A1 :2004

EN 60335-1 :2001, Corr. 1 + A1 :2004, EN 60335-1 :2002+A11 :2004+A1 :2004+A12 :2006,

EN 50366 :2003+A1 :2006 ;

EN 55014-1 :2000+A1 :2001+A2 :2002, EN 55014-2 :1997+A1 :2001,

EN 61000-3-2 :2000+A2 :2005, EN 61000-3-3 :1995+A1 :2001+A1 :2005



Élimination correcte de ce produit

Dans l'Union européenne, ce symbole indique que le produit ne doit pas être jeté avec les ordures ménagères. Les appareils usagés contiennent des matériaux recyclables précieux qui devraient être recyclés pour ne pas endommager l'environnement ou la santé de personnes du fait d'une élimination incontrôlée. Veuillez donc éliminer vos appareils usagés à l'aide d'un système de collecte approprié ou les rapporter là-ou vous les avez achetés à des fins d'élimination. Ils seront alors incorporés au recyclage du matériel.